

Ficha técnica

DE PRODUCTO

ESPECIFICACIONES

Producto: Campana de pared

Nomenclatura: ZV800SJSS

UPC: 84691113430

Color: Acero inoxidable

CARACTERÍSTICAS

- Medida 90 cm (36")
- Capacidad de extracción 460 CFM
- Control Botones
- Filtros en acero inoxidable
- 4 Niveles de extracción incluyendo Boost
- Indicador de encendido
- 2 lámparas halógenas
- 6 Niveles de iluminación
- Re circulación
- Filtros lavables
- Instalación debajo del gabinete/ diseño de alto impacto/ ventilación potente/ kit de re circulación
- Cubreducto Telescópico de 8 ft a 10 ft

- 127V/60Hz

PRINCIPALES BENEFICIOS

- Sofisticado diseño para una mayor potencia de extracción.
- 6 Niveles de iluminación que te permite tener una amplia visibilidad en tu cocina.
- Filtros removibles que ayudan a eliminar olores y humo en tu cocina.



Medidas y pesos
sin empaque



Medidas y pesos
con empaque

alto: 3.80 cm
ancho: 91.10 cm
profundo: 34.76 cm
peso: 27.20 kg

alto: 64.77 cm
ancho: 101.60 cm
profundo: 48.10 cm
peso: 36.70 kg

MONOGRAM

Ficha técnica

DE PRODUCTO

ESPECIFICACIONES

Producto: Campana de pared

Nomenclatura: ZV800SJSS

UPC: 84691113430

Color: Acero inoxidable

IMPORTANTE

- Antes de proporcionar servicio o de limpiar la unidad, desconecte el suministro eléctrico en el panel de servicio y cierre el mecanismo de seguridad para evitar que alguien lo conecte accidentalmente.
- Nunca deje unidades de superficie desatendidas en configuraciones de calor elevadas o medias. Cuando se está hirviendo algo y ocurren derramamientos, se podría causar humo y que las grasas se incendien.
- Use una sartén de tamaño apropiado. Siempre use piezas de cocina apropiadas para el tamaño del elemento de la superficie.

DIMENSIONES Y ESPACIOS MÍNIMOS

- La campana de ventilación debe instalarse a un mín. de 60.96 cm y un máx. de 76.20 cm sobre la superficie de cocción. La altura de instalación debe medirse desde la superficie de cocción hasta la parte más baja de la campana.

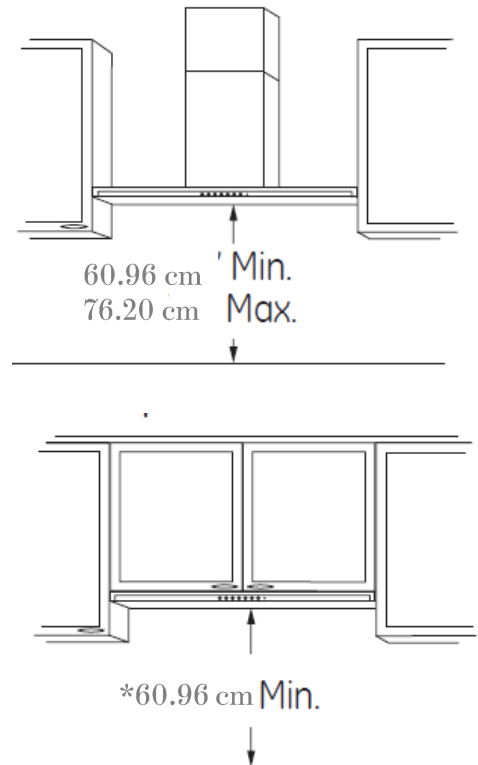
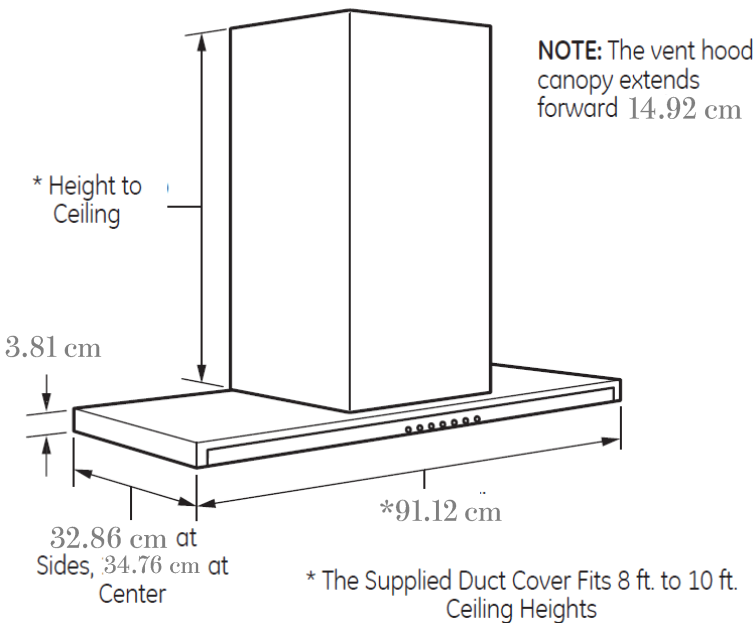

*Depending on Cabinet Height